

Step 1/Étape 1/Paso 1

Remove nipple from HBP sensor.

Retirez le mamelon du détecteur HBP.

Quite la boquilla del sensor HBP.

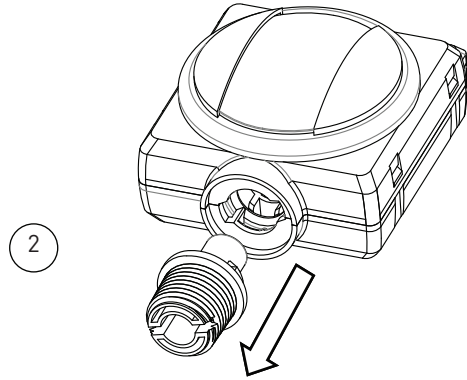
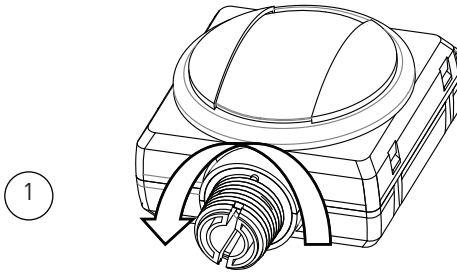

Step 2/Étape 2/Paso 2

Attach HBP-EM1 extender module to sensor.

Note: Make sure the sensor is pointing downward.

Fixez le module d'extension HBP-EM1 au détecteur.
Remarque: Assurez-vous que le détecteur est positionné vers le bas.

Conecte el módulo extensor HBP-EM1 al sensor.
Nota: Asegúrese de que el sensor apunte hacia abajo.

Step 3/Étape 3/Paso 3

Thread wires through the extender module.

Assemble extender.

Faites passer les fils à travers le module d'extension. Montez le module d'extension.

Pase los cables a través del módulo extensor.
Arme el extensor.

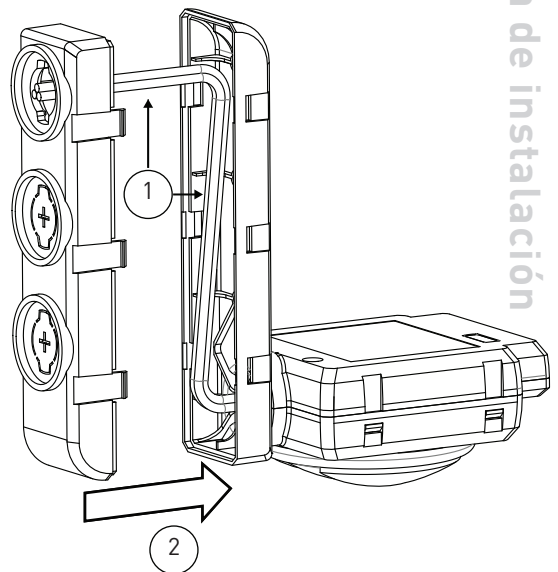
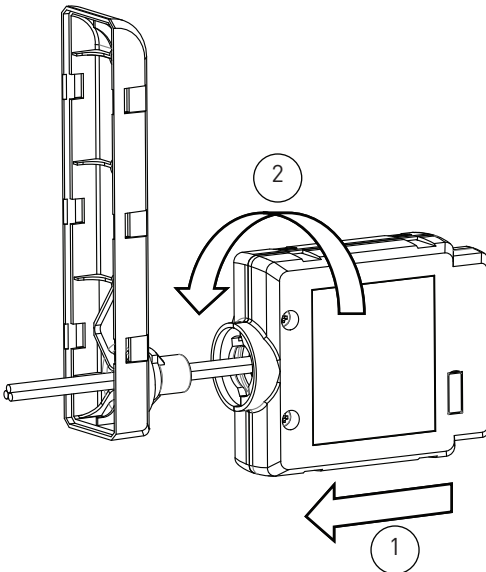

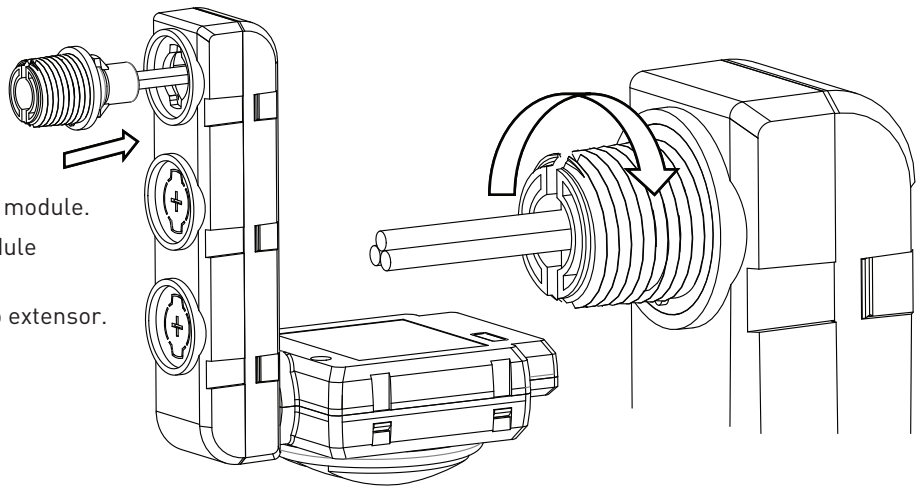

Step 4/Étape 4/Paso 4

Attach nipple to extender module.

Fixez le mamelon au module d'extension.

Una la boquilla al módulo extensor.

Step 5/Étape 5/Paso 5

Attaching the HBP-EM1 Extender Module to fixture.

Affixez le module d'extension HBP-EM1 à l'appareil.

Unir el módulo extensor de HBP-EM1 al dispositivo.

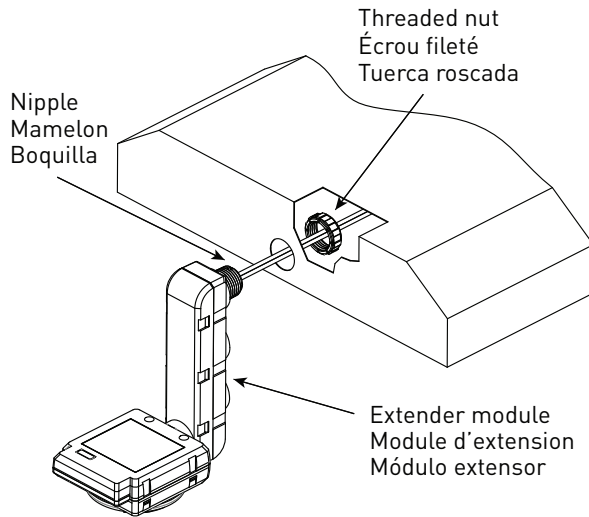

Technical Support/Assistance Technique/Soporte Técnico: 800.879.8585

WARRANTY INFORMATION

WattStopper warrants its products to be free of defects in materials and workmanship for a period of five years. There are no obligations or liabilities on the part of WattStopper for consequential damages arising out of or in connection with the use or performance of this product or other indirect damages with respect to loss of property, revenue, or profit, or cost of removal, installation or reinstallation.

INFORMATIONS RELATIVES À LA GARANTIE

Tous les produits WattStopper sont garantis pendant cinq (5) ans contre tout défaut matériel et de main d'œuvre. WattStopper ne peut être tenu responsable de tout dommage consécutif causé par ou lié à l'utilisation ou à la performance de ce produit ou tout autre dommage indirect lié à la perte de propriété, de revenus, ou de profits, ou aux coûts d'enlèvement, d'installation ou de réinstallation.

INFORMACIÓN SOBRE LA GARANTÍA

Legrand/Pass & Seymour garantiza que sus productos están libres de defectos en materiales y mano de obra por un periodo de cinco (5) años. No existen obligaciones ni responsabilidades por parte de Legrand/Pass & Seymour por daños consecuentes que se deriven o estén relacionados con el uso o el rendimiento de este producto u otros daños indirectos con respecto a la pérdida de propiedad, renta o ganancias, o al costo de extracción, instalación o reinstalación.

WattStopper®

2800 De La Cruz Boulevard, Santa Clara, CA 95050
800.879.8585 • www.wattstopper.com
17874r1 5/14

Please Recycle
Pensez au recyclage
Recicle

